

P N H

BY PINHA
TASTE & INNOVATION



Mode d'emploi
Lave-Mains 400x400

CARACTÉRISTIQUES GÉNÉRALES

- Construction générale en acier inoxydable
- Cuve en acier inox 400x400;
- Robinet chromé;
- Bouton-poussoir avec régulateur de pré-température et clapet anti-retour
- Modèle préparé pour l'eau chaude et froide;

TABLEAU DES CARACTÉRISTIQUES

Modèle	Dimensions du produit	Poids Net	Poids Brut	Dimensions Emballage
	LxPxA (mm)	(Kg)	(Kg)	LxPxA (mm)
Lave-mains 400x400	400x400x325	5,7	6,6	445x445x350

PRINCIPE DE FONCTIONNEMENT

- Le fonctionnement du lave-mains ne nécessite pas de consommation d'énergie, il est basé sur le lavage des mains avec un système de mélange d'eau (chaude/froide).

MODE D'EMPLOI

- Installez l'appareil à l'endroit désiré en connectant l'entrée et la sortie d'eau.

AVERTISSEMENT : Il est recommandé d'effectuer le raccordement à l'égout avec un tuyau en PVC rigide.

AVERTISSEMENT : si l'eau est d'origine non contrôlée, il est conseillé d'installer un filtre à l'entrée de l'eau pour éviter d'éventuels dommages au pulsateur/pédale.

Schéma de raccordement hydraulique



SCHÉMA DE MONTAGE



INSTALLATION MURALE

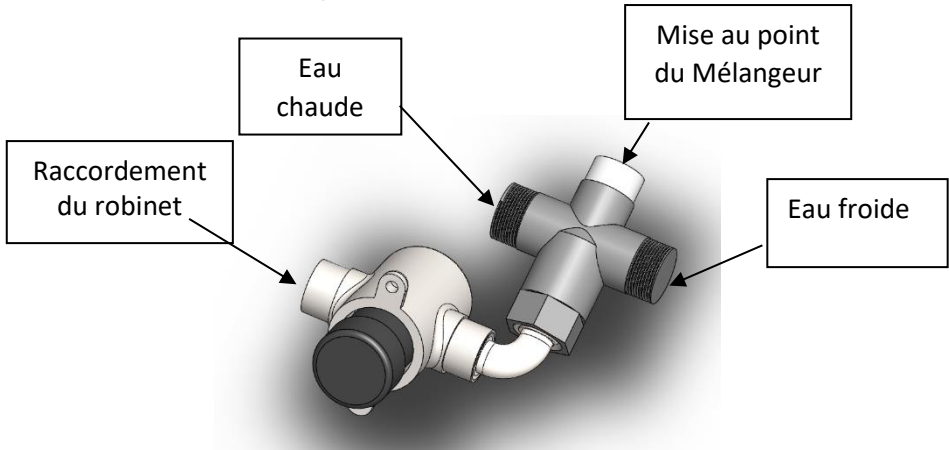
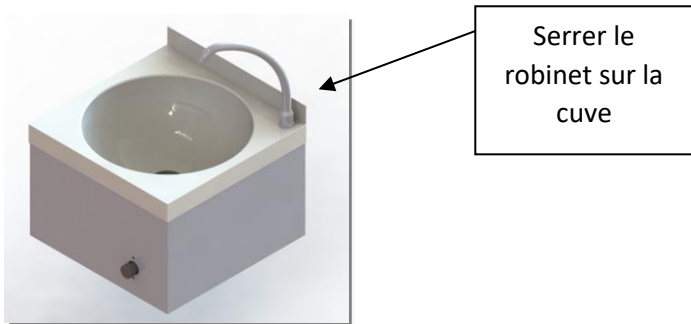
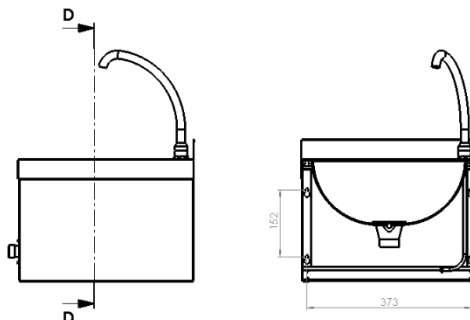

MAINTENANCE ET NETTOYAGE

- Comme il ne contient aucune pièce électrique, l'appareil peut être immergé dans l'eau pour un nettoyage plus efficace.
- Lors du nettoyage de l'appareil, n'utilisez pas de produits abrasifs qui pourraient l'endommager. Il est recommandé d'utiliser un produit de nettoyage adapté à l'acier inox.

GARANTIE

- Le matériel est garanti pour une période de 12 mois à compter de la date d'achat.
- La garantie est valable contre tout défaut d'origine, qu'il soit matériel ou de fabrication.
- Chaque fois qu'il y a une anomalie dans l'équipement, il doit être retourné dès que possible, en joignant le document d'achat.
- Lorsque la garantie est invoquée, les pièces endommagées seront réparées ou remplacées à la discrétion du fabricant. En cas de remplacement, les pièces endommagées deviennent la propriété du fournisseur.
- Tout dysfonctionnement résultant d'une installation, d'une utilisation ou d'une manipulation non conforme de l'appareil est exclu du champ d'application de la garantie.
- L'équipement perdra sa garantie à chaque fois qu'une modification ou une modification ou même une réparation effectuée par l'utilisateur est identifiée.

PNH BY PINHA
RUA DO ALTO - VALE DO GROU – APARTADO 86
3750 - 064 AGUADA DE CIMA

TEL. +351 234 622 889 FAX. +351 234 624 044

comercial@pnh-bypinha.pt www.pnh-bypinha.pt